

VERKEHRSSPIEGEL

Verkehrsspiegel aus rostfreiem Stahl mit Rahmen aus resistantem Kunststoff und roten reflektierenden Streifen. Unzerbrechlich, einfach zu installieren, leicht zu reinigen.



Spiegel mit unzerbrechlicher konvexer Edelstahllinse, perfekt geschliffen. Rahmen und Rückseite aus schlagfestem und UV-beständigem ABS-Kunststoff mit roten Reflektierstreifen.

Ideal für unübersichtliche Kreuzungen, Parkhäuser, Fabriken und Lagerhallen. 90°-Sichtkontrolle (L-Kreuzungen, für T-Kreuzungen werden 2 Spiegel benötigt).

Die Linse aus rostfreiem Stahl bietet eine hervorragende Sichtqualität und Haltbarkeit, auch unter ungünstigen atmosphärischen Bedingungen (Höhenlage, Chemiestandorte usw.). Minimaler Wartungsaufwand und sehr einfach zu reinigen.



Anti-Vandalismus, unverformbar, widerstandsfähig gegen Stösse, Erschütterungen und Temperaturunterschiede, Windbeständigkeit bis zu 180 km/h.

Auch in runder Form, in Anti-Frost und Anti-Beschlag Version ohne Strom erhältlich.



Zubehör für Spiegel:

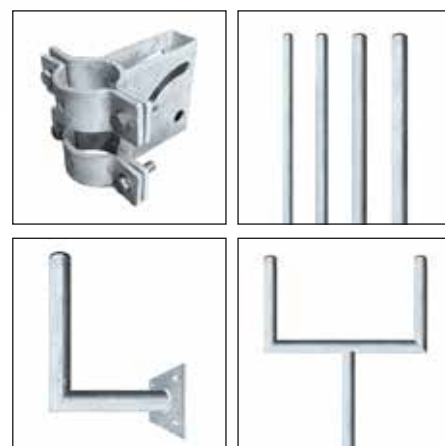

Masse Spiegel	Masse total	Max. Distanz zwischen Spiegel und Betrachter	Funktion Anti-Frost (bis -20°C)	Gewicht
600 x 450 mm	780 x 630 mm	11 m	Non	11 kg
800 x 600 mm	980 x 780 mm	15 m	Non	15 kg
800 x 600 mm	956 x 756 mm	15 m	Oui	20 kg
Ø 600 mm	Ø 756 mm	11 m	Non	13 kg
Ø 600 mm	Ø 756 mm	11 m	Oui	18 kg